

9 Plano de sección

Tamaños 32 hasta 100

Boca de aspiración radial

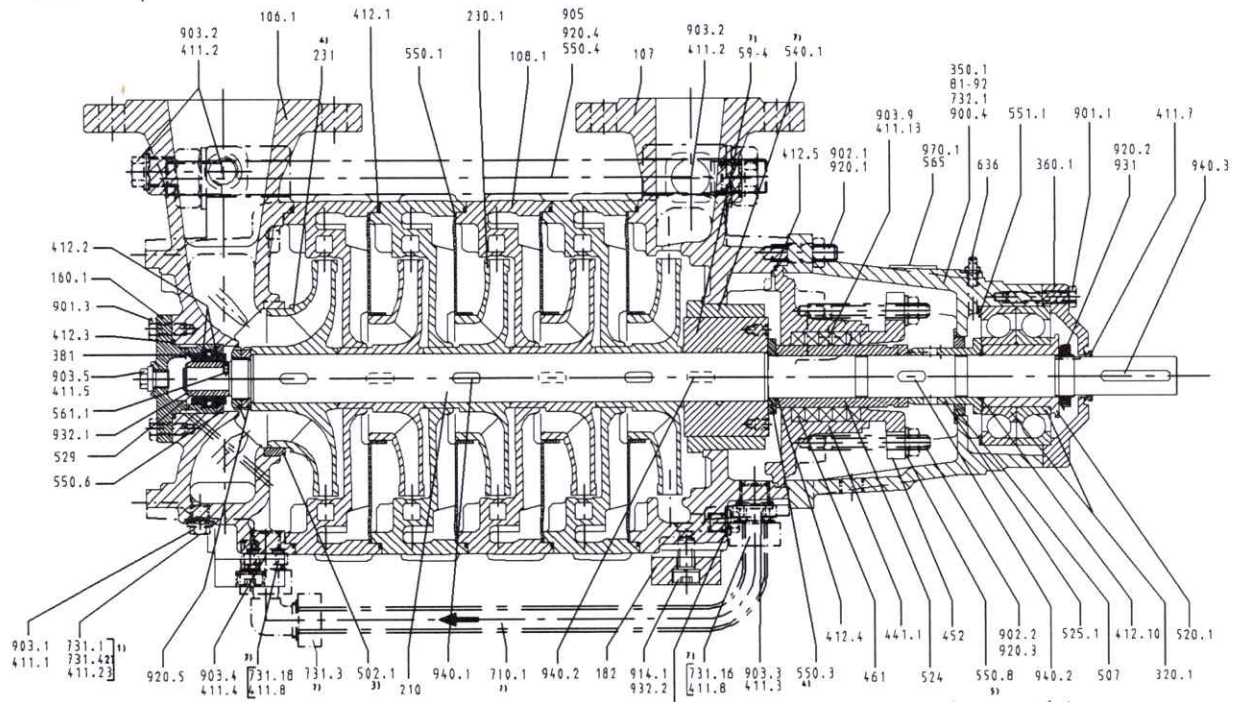

con cierre mecánico

Ejecución sin émbolo

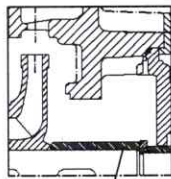

525.4

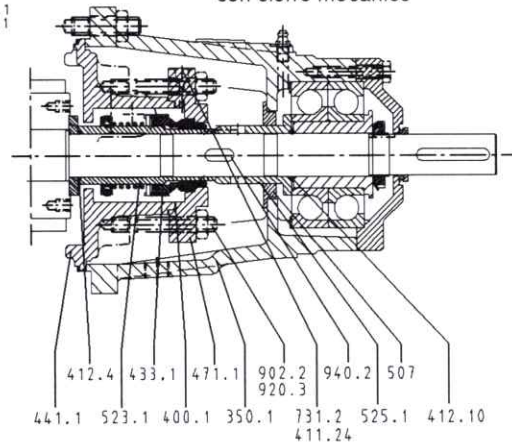

Boca de aspiración axial hasta el tamaño 50

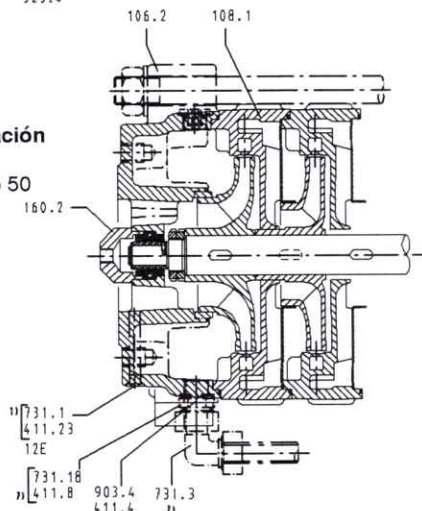

Boca de aspiración axial desde el tamaño 65

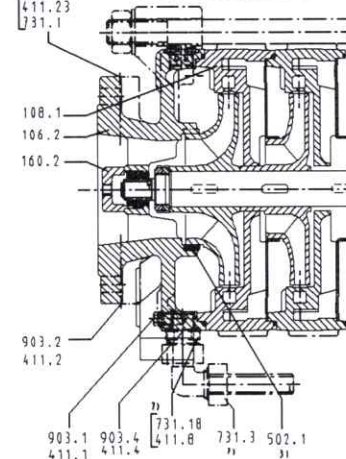

- 1) solo para ejecución con cierre mecánico
- 2) desde el tamaño 65
- 3) desde el tamaño 100
- 4) excepto el tamaño 32
- 5) solo los tamaños 32 y 50
- 6) solo las hidráulicas 9.2/10.2/11.1 y 12.1
- 7) solo para variante con émbolo

9.1 Lista de despiece

En esta lista están todas las piezas contenidas en esta documentación.

Pieza N°	Denominación
106.1/2	Carcasa de aspiración
107	Carcasa de impulsión
108.1	Carcasa de etapa
160.1/2	Tapa
171.1	Difusor
181	Soporte de bomba
182	Pie
210	Eje ¹⁾
230.1/3	Rodete ¹⁾
231	Rodete de la 1ª etapa ¹⁾
320.1/2	Rodamiento ¹⁾
341	Linterna del accionamiento
342	Linterna del cojinete soporte
350.1	Carcasa del cojinete
360.1/2	Tapa del cojinete
361.1/2	Tapa del cojinete final
381	Cojinete insertado ¹⁾
400.1	Junta plana
411.1/2/3/4/5/6/7/8/13	Junta anular ¹⁾
412. 1/2/3/4/5/10/11/12	Junta tórica ¹⁾
421.1/2/3	Junta anular radial
433.1/7/10	Cierre mecánico
441.1/4	Carcasa del cierre
452	Gafa prensaestopas
461	Empaquetadura de prensaestopas ¹⁾
471.1/2	Tapa del cierre
500.1	Anillo
502.1/2	Aro rozante ¹⁾
520.1/2/3/4	Casquillo ¹⁾
523.1	Casquillo del eje
524	Casquillo protector del eje ¹⁾
525.1/2/4	Casquillo distanciador ¹⁾
529	Casquillo cojinete SiC ¹⁾
540.1/3	Buje ¹⁾
550. 1/2/3/4/6/8/9/10/11	Arandela ¹⁾
551.1/2	Arandela distanciadora
561.1	Pasador cónico
565	Remache
59-4	Émbolo ¹⁾
59-7	Cuerpo de apoyo
636	Boquilla de engrase
638	Regulador del nivel de aceite
681.2	Protección del acoplamiento
683.1	Caperuza
710.1/2	Tubo
723.1	Brida
731. 1/2/3/4/16/17/18	Racor
800	Motor
831.1	Hélice del ventilador
861.1/2/3/4	Cuerpo del acoplamiento
87-5	Eje
89-8	Carilles del fundamento
900.2	Tornillo
901.1/2/3/4/5/6/7/8/9/10/11/12	Tornillo hexagonal
902.1/2	Tornillo prisionero
903.1/2/3/4/5/9/10/11/14	Tornillo de cierre
905	Tirante de unión
914.1	Tornillo de cabeza hexagonal interna
920.1/2/3/4/5/6/7/9/10/11	Tuerca
931	Chapa de seguridad
932.1/2	Anillo de seguridad
940.1/2/3/4/5	Chaveta
950.2/3	Muelle
971.1	Escudo

1) Repuestos recomendados (véase 7.3.7 en Pág. 20)